

bullmer

cutting room technology



TŘÍDA SAMA O SOBĚ -
PREMIUMCUT

Inovace

 *Made*
 *in*
 *Germany*

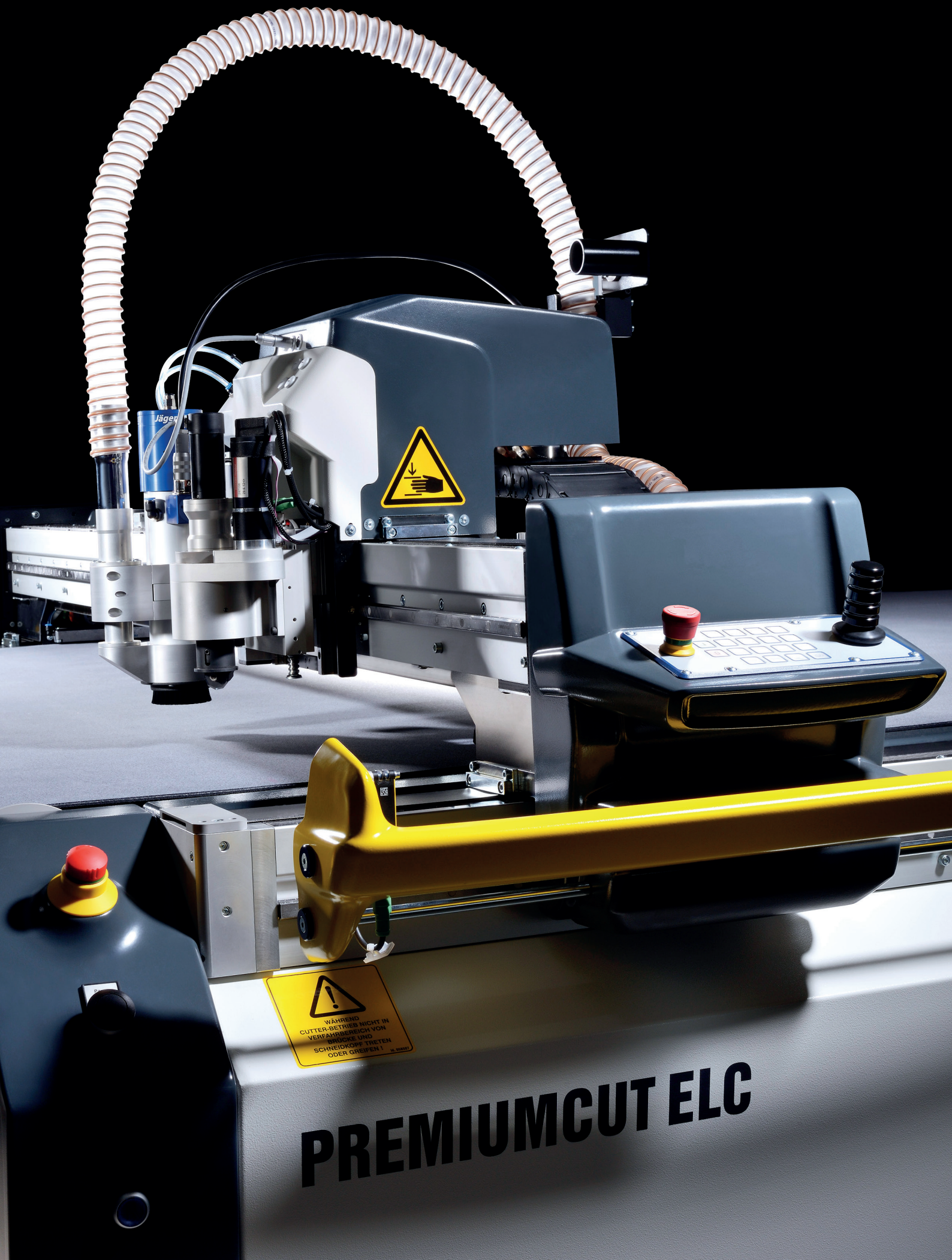

WÄHREND
CUTTER-BETRIEB NICHT IN
VERFAHRSBEREICH VON
SCHNEIDKÖPF TRETEN
ODER GREIFEN !

PREMIUMCUT ELC

Oblečení, obuv, sedadla pro automobily, komponenty do letadel, pohovky, reklamní bannery a mnohem víc...

O správný výřez se postaráme my, firma bullmer GmbH.

Jako přední společnost vyvíjíme a vyrábíme automatizovaná systémová řešení od manipulační techniky přes materiálový tok a automatický výřez až po třídění.

Jedná se o světoznámé řezací systémy v různých šířkách a všech požadovaných délkách, s jednovrstvým nebo vícevrstevným výřezem, až po automatický skladovací systém.

Naše precizní a kvalitní systémová řešení nesou označení „Made in Germany“.

Různé materiály jako textil, kůže, karbonová a skelná vlákna, pěnové hmoty, Alu-Dibond, akryl nebo kartonáže dosahují se stroji bullmer perfektní tvar; „svou nejlepší formu“

Co před více než 80 lety začalo jako kovohuť v jihoněmeckém Albu, je dnes jedničkou na mezinárodním trhu. bullmer s více než 150 zaměstnanci vyrábí pro Německo, Evropu, Asii, Severní a Střední Ameriku, Austrálii a Afriku.

K zákazníkům naší firmy patří přední mezinárodní podniky z oděvního, automobilového, grafického a nábytkářského průmyslu a výrobci kompozitních materiálů. Ti všichni oceňují ekonomickou efektivitu a produktivitu, kterou jim umožňují řešení firmy bullmer pro jejich výrobu.

Komplexní, celosvětově dostupný servis s krátkými reakčními dobami završuje spektrum služeb naší společnosti.

Tým 150 zaměstnanců v Německu, kteří si váží své práce a samozřejmě disponují odborným know-how, činí z firmy bullmer jednoho z nejžádanějších dodavatelů řezacích systémů na světě.

bullmer, Váš partner ve všech otázkách týkajících se „cutting room technology“.

bullmer
cutting room technology



Textilní průmysl



Čalounický průmysl



Automobilový průmysl

Vaše výhody:

Produktivní.

Zrychlení až 2g
Rychlost až 120 m/min

Variabilní.

Mnohostranné použití díky bohaté paletě nástrojů.

Modulární.

Možnost kdykoli rychle přestavět a dovybavit

Robustní.

Pohonné systémy prostřednictvím 2 samostatných křížových motorů.

Jednoduchý.

Výměna nástrojů během několika sekund.

Individuální.

Zařízení se upravuje podle přání zákazníka.

Ekologický.

Vysoké vakuum s nízkou spotřebou energie.

Velikosti.

Standardní a individuální.



drážkovací kolečko



V-Cut



tažný nůž



kiss cut

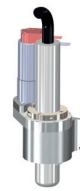

inkjet

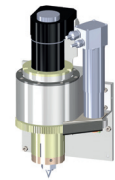

ultrazvuk



Kompozity & technické textilie



Grafi-ka

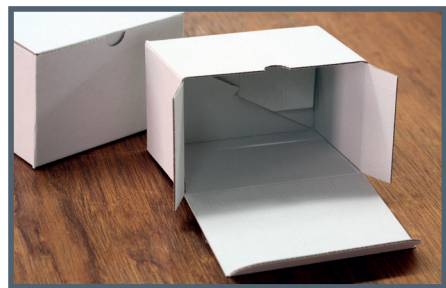

Obaly



1400 - 5000 mm

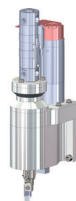

vroubkovač

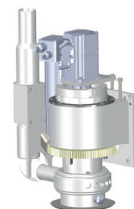

zdrsňovač

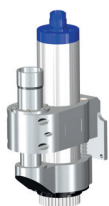

fréza



vrtačka



elektricky
poháněný
kotoučový nůž



pneumaticky
oscilující
nůž



elektricky
oscilující
nůž

TŘÍDA SAMA O SOBĚ - PREMIUMCUT

Variabilní příslušenství:



Vizualizace.

Speciální software s projekcí pro výřez kůže.



Automatizace.

Od skladu rolí až po navijení.

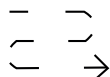

Značení.

Značkovací nástroj s tužkou, k nastříkání, inkjetu nebo s podporou etiketové jednotky.



Čárový kód.

Zadání pro plány řezu a sady parametrů.



Károvaný vzor.

Speciální software pro bezproblémové řezání vzorovaných materiálů.

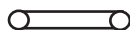

Prodloužení dopravního pásu.

Individuální montáž přívaděcí a odebírací zóny.

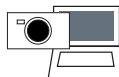

Digitalizace.

Vyfotografování a okamžité řezání.

Technické údaje:

Pracovní šířka:

standardní pracovní délka

1200, 2000, 2500, 3200 mm

standardní pracovní šířka

1400, 1600, 1800, 2200,
2600, 2800, 3200, 5000 mm

pracovní výška

880 mm +/- 40 mm

max. řezná výška

50 mm (v závislosti na materiálu)

max. zrychlení

2g

rychlost polohování

120 m/min

přesnost opakování

0,1mm

Připojovací hodnoty:

otevřené nebo zónové vakuum

stlačený vzduch

6 bar

proud

3,5 kW plus výkon

vakuové pumpy

Pohonný systém:

pohon gantry (2 motory)

průměr vyvrtaného otvoru

1-10mm

Provozní prostředí:

vlhkost vzduchu

< 80 %

teplota

15-35 °C

Hospodárný workflow:

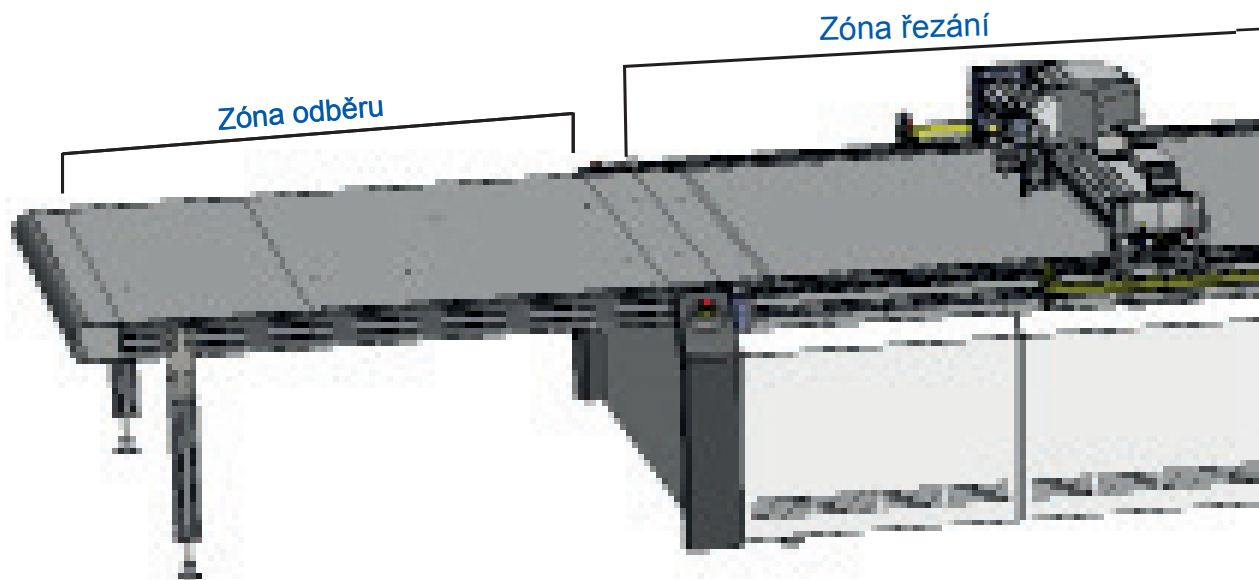

TŘÍDA SAMA O SOBĚ - PREMIUMCUT

Přívod



Dopravníková přiváděcí
zóna
Třídění
Digitalizace
Rozvržení

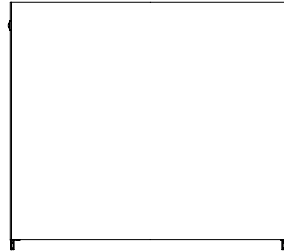

Zóna řezání

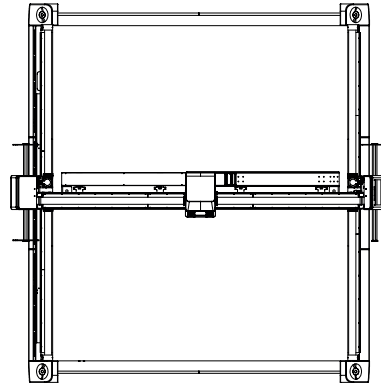

Dopravníková zóna
odběru

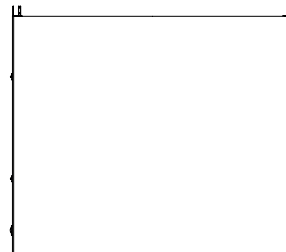

Navíjecí jednotka



Zóna přivádění

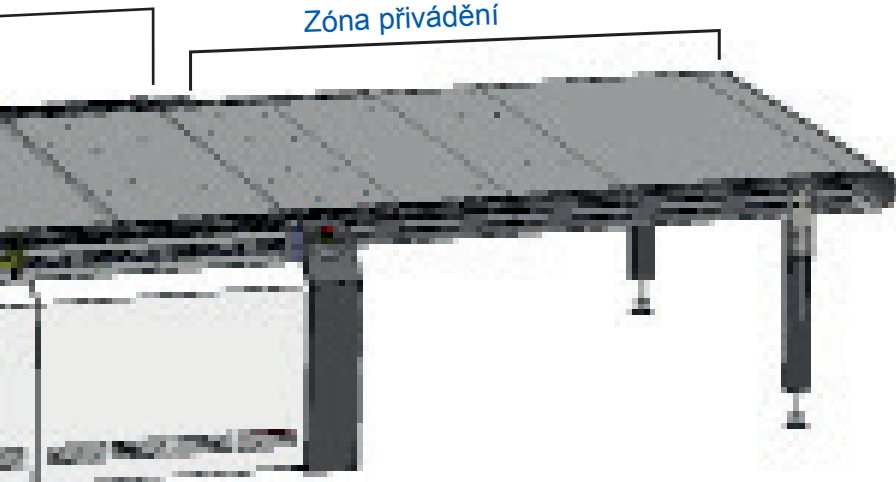

Individuální konfigurace stroje:

TŘÍDA SAMA O SOBĚ - PREMIUMCUT

Pfaff servis spol. s r.o.

Bohumíra Šmerala 3773/19
796 01 Prostějov

tel.: 582 342 038
pfaff@pfaff-servis.cz
www.pfaff-servis.cz



Inovace

Made
in
Germany

Zde uvedené výkonnostní údaje závisí na zpracovávaných materiálech a platí za předpokladu obsluhy podle předpisů a použití předepsaných spotřebních materiálů, opotřebovaných dílů a originálních náhradních dílů. Kromě toho jsou všechny technické údaje kvůli rychlému vývoji hardwaru a softwaru nezávazné. Změny, které slouží k technickému zdokonalování, jsou vyhrazeny.

021014 PR